

KLAFFBACKVENTIL, MJUKTÄTANDE, PN10/16

41/61-003

Slutna axeländar, mässingsbussningar, EN558-48, rostfri axel, EPDM, A2 bultar, 250µm blå epoxy.

Vattenförsörjning

Avloppshantering

Vattenrening

AVK klaffbackventiler ger enkel åtkomst till underhåll genom att helt enkelt skruva loss några bultar och lyfta huven som innehåller axeln och klaffen. Klaffen är helt vulkaniserad med EPDM-gummi och är monterad i en nylonbussning, så den kan röra sig något både horisontalt och vertikalt för att uppnå fullständig täthet. AVK klaffbackventiler finns med slutna bussningar och med fri axelände för enkel montering av hävarm, vikt och fjäder.

Produktbeskrivning:

Klaffbackventil, mjuktätande med fri axelände för dricksvatten, neutrala vätskor samt renat avloppsvatten utan större partiklar och fibrer, upp till max 70° C

Standard

- Designad enligt EN 1074-3
- Flänsar med bygglängd enligt EN 558 del 2 serie 48
- Standard flänsborring enligt EN1092-2 (ISO 7005-2), PN10/16

Test/Godkännande:

- Belgaqua godkänt material
- Godkänd enligt WRAS Certifikat Nr. 1811031 Serie. 41

Egenskaper:

- Mjuktätande säte ger en droppsäker stängning och tack vare låg vikt krävs lite kraft för att öppna/stänga.
- Axeln monterad i överdel vilket möjliggör enkelt underhåll utan att ta bort ventilen från rörledningen.
- Axel i 1,4021 (AISI 420) syrafast rostfritt stål.
- Gångjärn av rostfritt stål för storlekar ≤ DN 200; segjärnet är belagt med dricksvattengodkänd epoxy för större dimensioner.
- Packningen mellan överdel och hus ligger i ett spår vilket förhindrar utblåsning.
- Alla tätningar och beläggningar med kontakt till vätskan är godkända för dricksvatten - beläggningen är blå, 250 µm fusionsbunden epoxy.
- Skivan är utformad med en stålinsats helt vulkaniserat med EPDM-gummi.
- Uttag på vardera sidan av ventsätet möjliggör installation av tryckmätare, bypass, etc.

Tillbehör:

Kombi-flänsar och flänsadaptrar.



De konstruktioner, material, dimensioner och specifikationer som anges, kan ändras utan föregående meddelande, som ett led i vår ständiga utveckling av våra produkter.

KLAFFBACKVENTIL, MJUKTÄTANDE, PN10/16

41/61-003

Slutna axeländrar, mässingsbussningar, EN558-48, rostfri axel, EPDM, A2 bultar, 250µm blå epoxy.

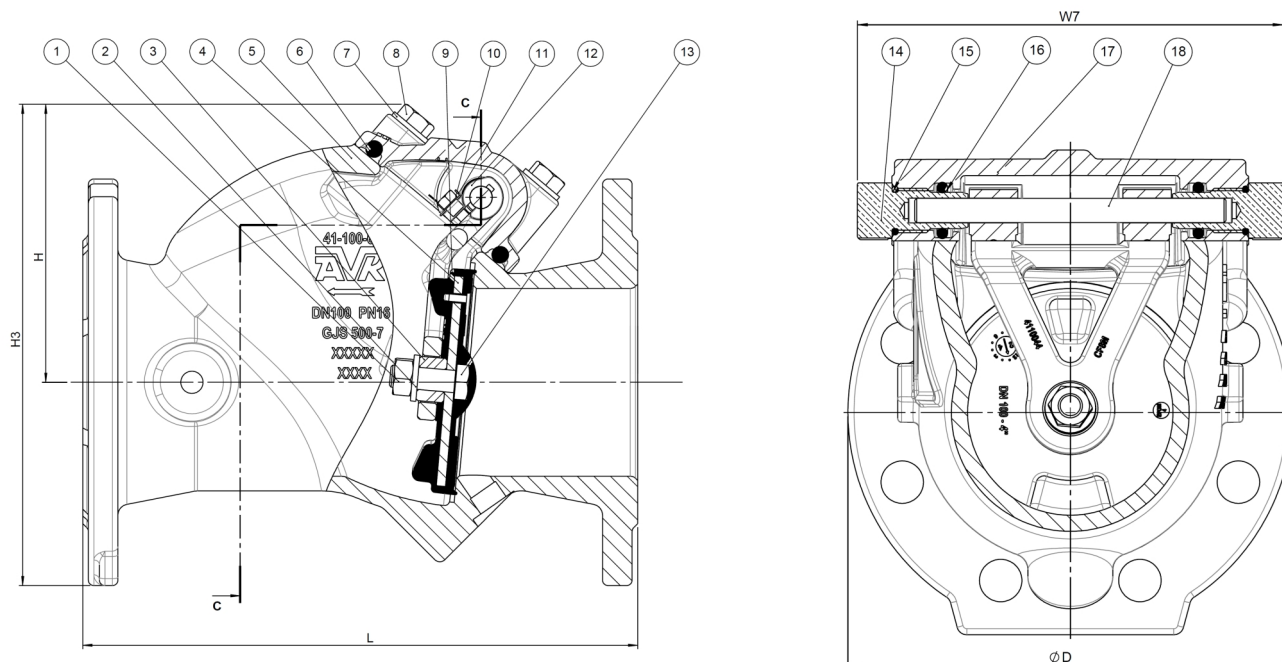

Komponentlista:

1. Mutter	Rostfritt stål A2	11. Bult	Rostfritt stål A2
2. Bricka	Rostfritt stål A2	12. Bricka	Rostfritt stål A4
3. Distans		13. Gångjärn ⁽²⁾	Rostfritt stål 316
4. (1)	Stål S275JR	14. Bult	Rostfritt stål A4
5. Bussning	Mässing, DZR CW602N	15. Bussning	Mässing, DZR CW602N
6. Hus	Segjärn GJS-500-7	16. O-ring	EPDM-gummi
7. Ventiltopp packning	EPDM-gummi	17. O-ring	EPDM-gummi
8. Bricka	Rostfritt stål A2	18. Ventiltopp	Segjärn GJS-500-7
9. Skruv till ventiltopp	Rostfritt stål A2	19. Axell	Rostfritt stål
10. Diskens gummipackning	EPDM-gummi		

Komponenter kan bytas ut mot likvärdigt material eller material av en högre klass utan meddelande.

Referens nr. och dimensioner:

AVK Nr.	RSK nr.	DN	Fläns- borrning	H	H3	L	W7	D	Vikt
		mm		mm	mm	mm	mm	mm	kg
41-050-61-018	4291324	50	PN10/16	120	202	200	190	165	12
41-065-61-018	4291325	65	PN10/16	136	228	240	190	185	15
41-080-61-018	4291326	80	PN10/16	135	235	260	190	200	16
41-100-61-018	4291327	100	PN10/16	150	260	300	211	220	21
41-125-61-018	4291328	125	PN10/16	211	346	350	274	250	39
41-150-61-018	4291329	150	PN10/16	212	354	400	274	285	47
41-200-61-008	4291330	200	PN10	247	417	500	324	340	66
41-250-61-008	4291331	250	PN10	347	571	600	606	405	185
41-300-61-008	4291332	300	PN10	391	654	699	606	460	200

De konstruktioner, material, dimensioner och specifikationer som anges, kan ändras utan föregående meddelande, som ett led i vår ständiga utveckling av våra produkter.