

Avloppshantering

Vår lug/wafer skjutspjällsventil är dubbelsidigt tätande och har fullt genomlopp. De skyddande packningarna och material av hög kvalitet ger bra prestanda och lång livslängd. AVK skjutspjällsventiler finns med spak, icke-stigande spindel och ratt, stigande spindel och ratt, pneumatiska ställdon, ISO övre flänsen för ställdon eller komplett med elektriskt ställdon.

Produktbeskrivning:

Skjutspjällsventill med icke stigande spindel och handratt För avloppsreningsvatten 0°C till +80°C

Standard

- Standard flänsborring enligt EN1092-2 (ISO 7005-2), PN10/16

Egenskaper:

- Utbytbar gländerpackning möjliggör byte av packning utan att demontera ventilen.
- Ventilen är självrengörande då partiklar förs bort från kniven då ventilen öppnas. Som tillval kan man även komplettera med en avskrapare för ytterligare skydd mot föroreningar.
- Dubbelriktat flöde, kan installeras oberoende av flödesriktningen.
- Fullt genomlopp innebär ingen reducering av flödet.
- Plan botten förhindrar sedimentering.
- Inga håligheter i godset och därmed ingen risk för igensättning.
- U-formad i ett stycke NBR packning mellan delarna håller toleranser i beläggning och gjutning. Packningen är förstärkt med stålslag som förhindrar skador under drift.
- Inkapslad kniv för ökad säkerhet och förberedd för montage av induktiva givare M12 & M18 och mikrobrytare.
- Anslutning mellan spjäll och axel är säkrad med självlåsande muttrar.
- Integrerade stöd i huset hindrar kniven från att deformeras vid trycksättning.
- Hus av segjärn med 100-150 µm UV-resistent polyesterbeläggning, RAL 5017. Kan fås i syrafast rostfritt stål eller duplex.
- Stag i kolstål belagt med 100-150µm i plascoat PPA 571 Aqua.
- Spjäll, axel, bultar och muttrar av syrafast rostfritt stål.
- Brickor under skruvarna skyddar beläggningen.
- Slimmad design och låg vikt.
- Justerbar övre packboxen möjliggör tätnings utbyte utan demontering av ventilen.
- Godkänd enligt 2014/68/EU Pressure Equipment Directive
- Godkänd enligt 2014/34/EU ATEX Directive
- Tillgänglig i större dimensioner.
- Kan fås i andra PN-klasser.



Manufactured by

cyl

AVK

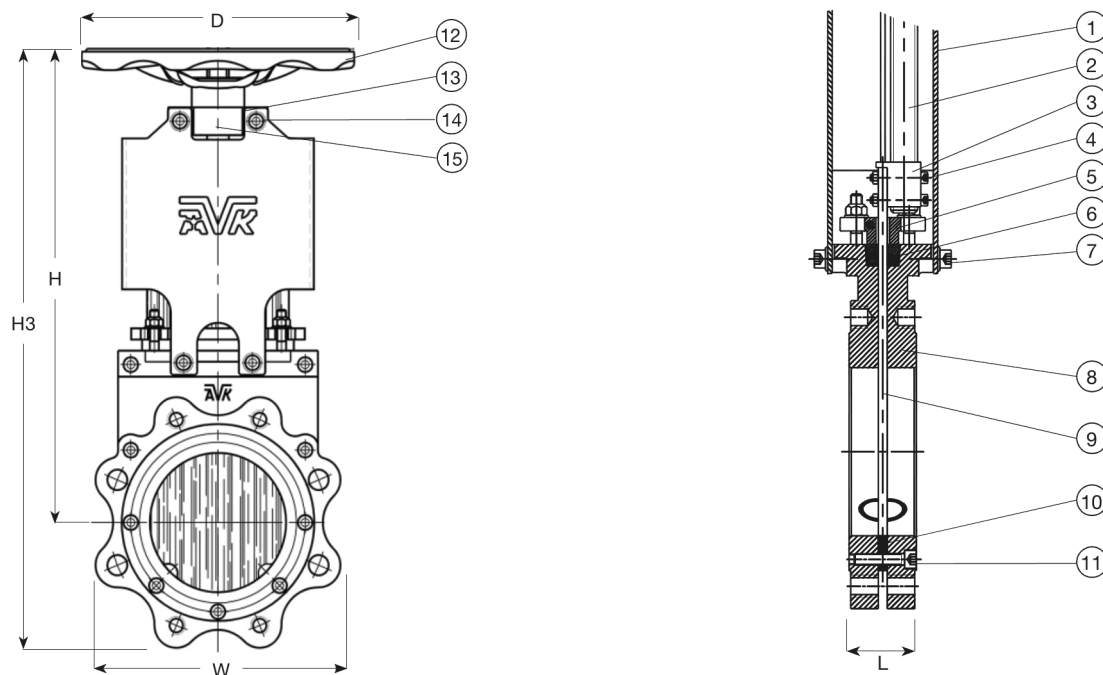

Komponentlista:

1. Platta	Kolstål	9. Kniv	Rostfritt stål 316
2. Spindel	Rostfritt stål 316	10. U-formad packning	NBR omsluter stål
3. Spindelmutter	Brons	11. Bult	Rostfritt stål A4
4. Bult	Rostfritt stål A4	12. Handratt	Stål
5. Glanderpackning	Segjärn GJS-400-15	13. Bricka	Rostfritt stål A4
6. Packning	NBR + PTFE	14. Bult	Rostfritt stål A4
7. Bult	Rostfritt stål A4	15. Lager	Kolstål
8. Hus	Segjärn GJS-400-15		

Komponenter kan bytas ut mot likvärdigt material eller material av en högre klass utan meddelande.

Referens nr. och dimensioner:

AVK Nr.	RSK nr.	DN	Fläns- borrning	L	H	H3	D	W	Provtryck	WP	Arbetstryck	Vikt
		mm		mm	mm	mm	mm	mm	bar		bar	kg
702-0050-10-0000141	4255692	50	PN10/16	43	400	466	175	131	15		10	6,7
702-0065-10-0000141	4255693	65	PN10/16	46	439	510	175	143	15		10	8,2
702-0080-10-0000143	4255694	80	PN10/16	46	361	578	225	184	15		10	12
702-0100-10-0000152	4255695	100	PN10/16	52	396	642	225	202	15		10	14
702-0125-10-0000154	4255696	125	PN10/16	56	432	866	225	230	15		10	19
702-0150-10-0000155	4255697	150	PN10/16	56	523	866	300	270	15		10	29
702-0200-10-0000031	4255698	200	PN10	60	623	788	300	331	15		10	45
702-0250-10-0000031	4255699	250	PN10	68	729	1243	300	397	15		10	62
702-0300-10-0000028	4255700	300	PN10	78	858	1443	400	452	15		10	86
702-0350-10-0000031	4255701	350	PN10	78	951	1638	400	518	9		6	124
702-0400-10-0000020	4255702	400	PN10	90	1059	1826	400	576	9		6	160
702-0450-10-0000025		450	PN10	90	1206	2024	500	560	6		4	228
702-0500-10-0000017	4255703	500	PN10	95	1308	2224	500	698	6		4	279
702-0600-10-0000017	4255704	600	PN10	105	1497	2571	500	817	6		4	374